

ALA

FERRUCCIO LAVIANI



Scaturito dall'incontro tra creatività e sapienza artigianale, il tavolo **Ala** conquista la zona giorno diventandone l'attore principale attorno al quale inscenare la comédie humaine del vivere quotidiano. Il piano tondo o semiovale, definito da un bordo che ne assottiglia la percezione dello spessore, appare sospeso nello spazio e pronto a spiccare il volo grazie alle gambe affusolate, dalle fattezze di un'ala di aeroplano, che ne hanno ispirato il nome.

TIPOLOGIA / TAVOLI

CARATTERISTICHE TECNICHE

Un nuovo piano arricchisce la collezione dei tavoli Ala, 3100 mm di lunghezza. Serie di tavoli con base legno in essenza o laccato opaco. Piano sagomato disponibile in due varianti: semiovale con piano in marmo in tutte le varianti o piano in vetro trasparente; piano rotondo in marmo con sottopiano in essenza in finitura come base. Per il piano rotondo è prevista l'opzione di un piano sagomato girevole in marmo (Lazy Susan) in appoggio sul piano centrale, disponibile in due dimensioni.

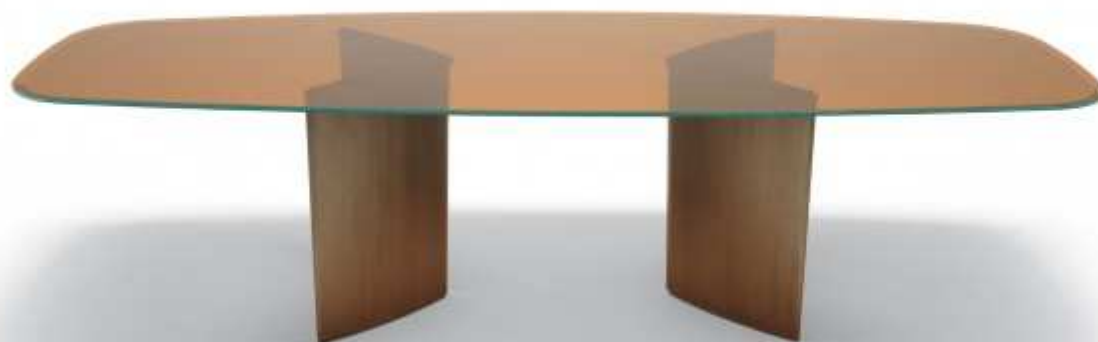

DESIGNER

FERRUCCIO LAVIANI

Nato a Cremona nel 1960, si diploma nel 1978 presso l'Istituto Professionale Internazionale per l'Artigianato Liutario e del Legno di Cremona. Frequenta la Facoltà di Architettura del Politecnico di Milano dove segue i corsi di Achille Castiglioni e Marco Zanuso, laureandosi nel 1986. Parallelamente è allievo della scuola privata Politecnico di Design di Milano dove consegue il diploma nel 1984. Nel 1983, inizia a lavorare presso lo Studio De Lucchi divenendone socio nel 1986 fino al 1991, anno in cui decide di aprire il proprio Studio a Milano. Si occupa di design, interior design, art direction e grafica. Dal 1991 è Art Director di Kartell, ruolo che negli anni, ha ricoperto per altre aziende. Progetta spazi commerciali e allestimenti, ma anche uffici e residenze, per clienti privati e marchi dell'arredamento e della moda. Una mostra dedicata alle lampade disegnate per Kartell è stata allestita nel 2008. Due di queste lampade, Bourgie e Take, sono nella collezione permanente dell' IMA, *Indianapolis Museum of Art* (USA); altri prodotti sono stati esposti in musei e mostre nel mondo. Nel 2015 sviluppa il nuovo concept del museo Kartell di Noviglio, aggiornando il progetto d'interni che aveva ideato nel 1999 e che ha vinto nel 2000, il Premio Guggenheim Impresa & Cultura, come miglior museo d'impresa. Tra i lavori più recenti, quella per il progetto del pop-up store di Paula Cademartori a Milano e l'allestimento Alta Moda Donna, Dolce e Gabbana presso Laboratori Ansaldo, Teatro alla Scala, Milano.



FINITURE PIANO

VETRI TRASPARENTI

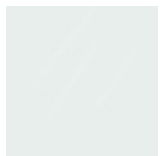

V00
Naturale



V05 Fumé



V01 Bronzo

MARMI



BC Bianco
Carrara
Matt



CA
Calacatta
Oro Matt

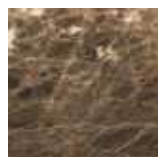

EM
Emperador
Matt



TV
Travertino
Matt

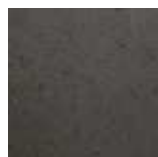

BA Basaltite
Matt

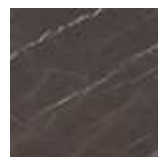

GT Grey
Stone Glossy



MR
Marquinia
Glossy



SR Sahara
Noir Glossy



RL Rosso
Lepanto



OR Orobico

FINITURE SOTTOPIANO / BASE

COLORI LACCATI OPACHI



COLORI LACCATI OPACHI ANTICATI



ESSENZE OPACHE

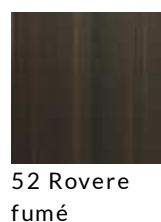

DIMENSIONI

Piano vetro

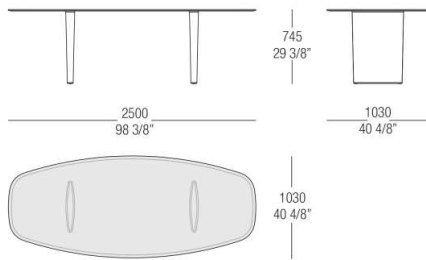

Piano vetro

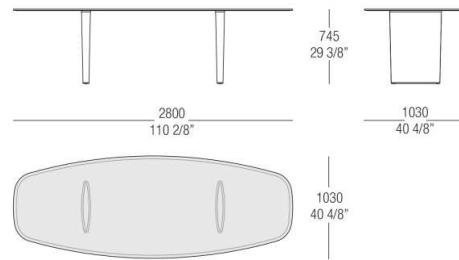

Piano vetro

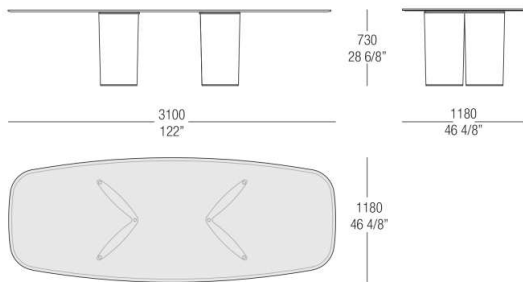

Piano marmo

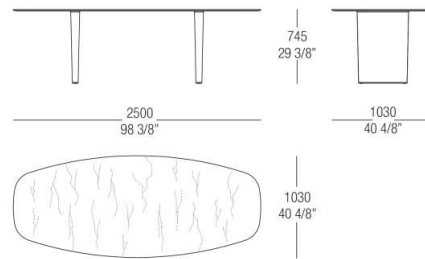

Piano marmo

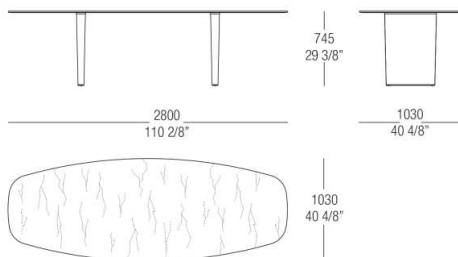

Piano marmo

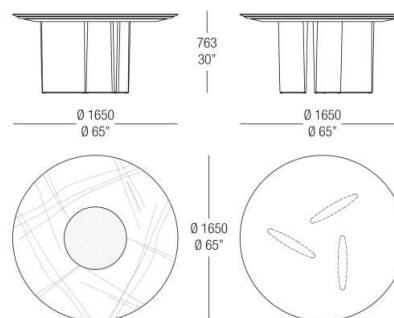

Piano marmo

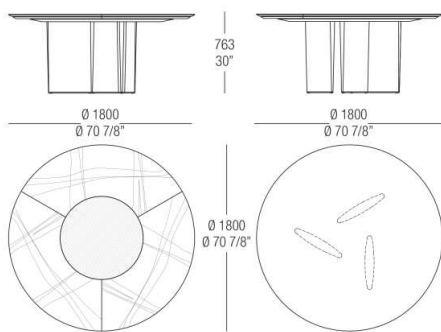

Piano marmo

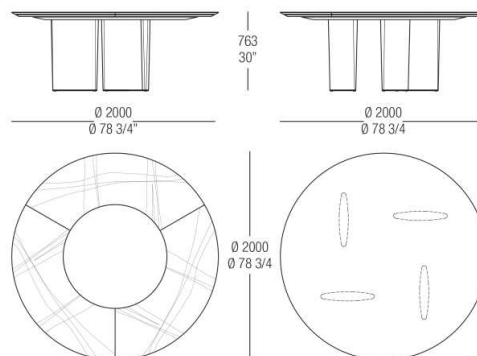

Piano marmo

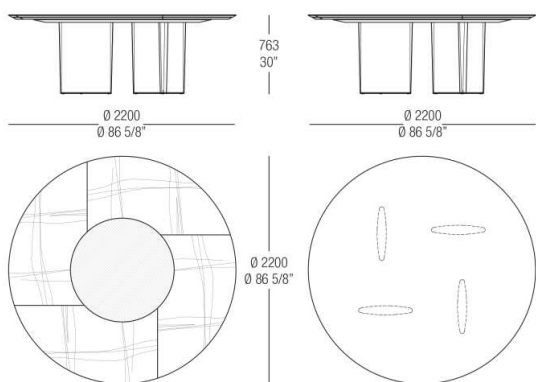

Piano marmo

